

# VANTEC SERIES



## VANTEC-12

---

DAS Audio Group, S.L. - C/ Islas Baleares 24 - 46988  
Fuente del Jarro - Valencia - Spain - Tel. +34961340860  
Updated (DD/MM/YYYY): 19/02/2025



SOUND WITH SOUL

## HAUPTMERKMALE

- Zweiwege-System mit breitem Frequenzspektrum
- 12F Tieftöner
- Durch FEM optimiertes 1"-Kompressionsmodul
- Design des Gehäuses zum Einsatz als Monitor
- Verfügt über Verankerungspunkte
- Aufsatz für Mast mit Doppelwinkel (0°/10°)

## BESCHREIBUNG

Das Modell VANTEC-12 ist ein passives Zweiwege-Fullrange-System, bestückt mit einem 12"-Tieftöner der F-Serie und FEM-optimierten 1"-Druckkammertreiber.

Das mehrfach angewinkelte Gehäuse ist aus Birkenperrholz gefertigt und mit umweltfreundlicher schwarzer DAS-ISO-Flex-Schutzfarbe lackiert. Es verfügt zudem über zwei Tragegriffe mit Gummipolsterung und ein perforiertes Stahlgitter. Die 35-mm-Flansch mit zwei alternativen Winkeln (0°/10°) ermöglicht einen Stativbetrieb.

# VANTEC-12

---

DAS Audio Group, S.L. - C/ Islas Baleares 24 - 46988  
Fuente del Jarro - Valencia - Spain - Tel. +34961340860  
Updated (DD/MM/YYYY): 19/02/2025



SOUND WITH SOUL

## SPEZIFIKATIONEN

### Leistung

Frequenzbereich (-10 dB)	65 Hz – 20 kHz
Horizontaler Abstrahlwinkel (-6 dB)	90°
Vertikaler Abstrahlwinkel	50°
Nennimpedanz	8 ohms
Belastbarkeit RMS	500 W
Belastbarkeit (Peak)	2000 W
Empfindlichkeit auf der Achse 1 W/1 m	98 dB SPL
Maximaler SPL 1 W/1 m (Peak)	135 dB

### Anschlüsse

Audio-Eingangsanschluss	1 x speakON NL4
Audio-Ausgangsanschluss	1 x speakON NL4

### Gehäuse

Gehäusekonstruktion	Birkensperrholz
Gehäuse Geometrie	Trapezförmig
Rigging	M10 Rigging Points
Gehäuseoberfläche	ISO-Flex-Farbe
Farbe	Schwarz
Tiefe	380 mm (15,0 in)
Abmessungen (H x B x T)	620 x 380 x 380 mm 24,4 x 15,0 x 15,0 in
Nettogewicht	20,5 kg ( 45,2 lb )

# VANTEC-12

DAS Audio Group, S.L. - C/ Islas Baleares 24 - 46988  
Fuente del Jarro - Valencia - Spain - Tel. +34961340860  
Updated (DD/MM/YYYY): 19/02/2025



SOUND WITH SOUL

## Komponenten

Tieftöner	12F
Hochtöner	M-28
Horn/Wellenleiter	BC-95

## Versand

Verpackungsabmessungen ( H x W x D )	720 x 456 x 456 mm 28,4 x 18,0 x 18,0 in
Verpackungsgewicht	22,5 kg ( 49,6 lb )

## ABMESSUNGEN

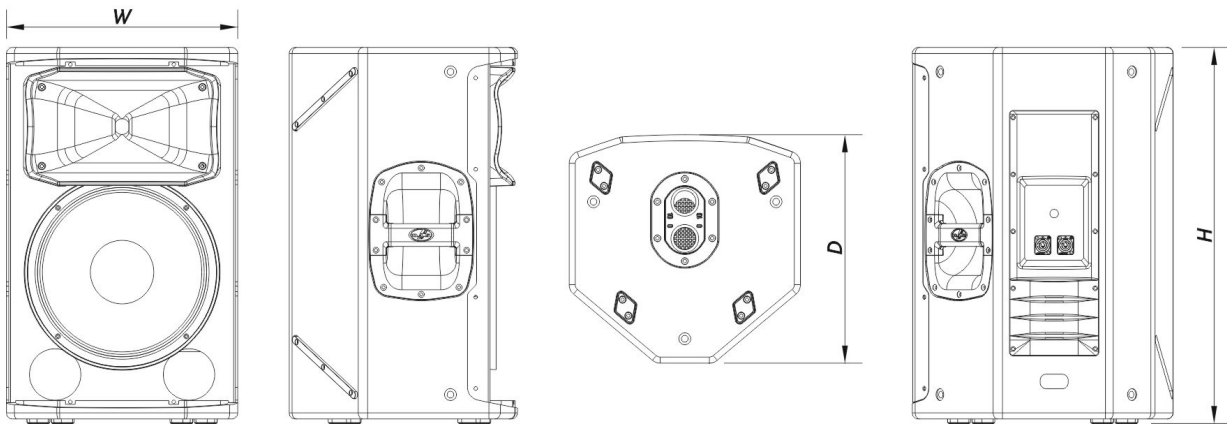

## BESTELLINFORMATIONEN

Modell	Beschreibung	P/N
--------	--------------	-----

### System

VANTEC-12		10431090
-----------	--	----------

### Ersatzteile

# VANTEC-12

DAS Audio Group, S.L. - C/ Islas Baleares 24 - 46988  
Fuente del Jarro - Valencia - Spain - Tel. +34961340860  
Updated (DD/MM/YYYY): 19/02/2025



12F	Wandler	20208820
BC-95	Hupe	30006213
F-VT12	Filter	30006226
GM-12F	Recone Kit	20208460
LAMP-F-21	Lamp	30000535
M-28	Kompressionsmotor	20208800

### Zubehör

ANL-2	Aufhängungszubehör	10101020
AXF-X12	Installation & Stacking Acc.	10104831
AXU-ACT512	Installation & Stacking Acc.	10104605
FUN-VT12	Transportzubehör	10103710
SPK4-1	Elektronikzubehör	20502000
SPK4-10	Elektronikzubehör	20502001
SPK4-20	Elektronikzubehör	20502002
TRD-2-PACK	Installation & Stacking Acc.	10104012
TRD-6	Installation & Stacking Acc.	10104470
TRD-7	Installation & Stacking Acc.	10104471

# VANTEC-12

DAS Audio Group, S.L. - C/ Islas Baleares 24 - 46988  
 Fuente del Jarro - Valencia - Spain - Tel. +34961340860  
 Updated (DD/MM/YYYY): 19/02/2025



SOUND WITH SOUL